

Produktdatenblatt 3101 – 25A

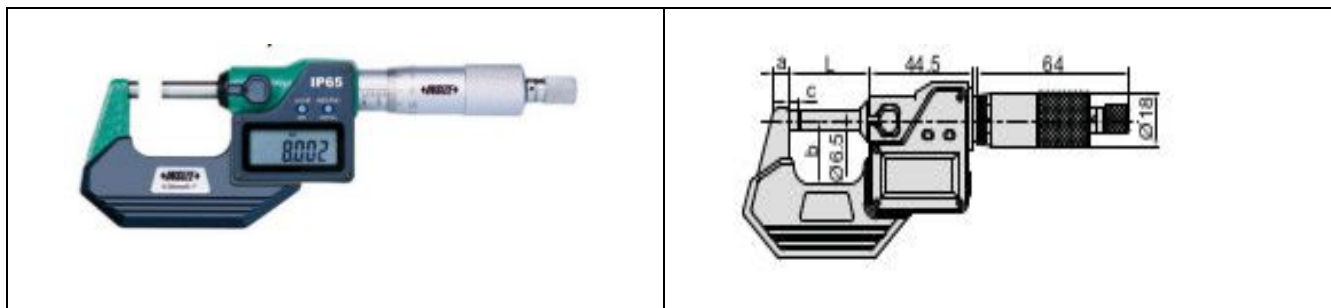

Bestellnummer	Messbereich	Fehlergrenze	L	a	b	c
3101-25A	0 – 25 mm	$\pm 2 \mu$	34,5 mm	6,0 mm	25,0 mm	3,0 mm

- Messbereich 0 – 25 mm
- Ziffernschritt看wert 0,001
- Schutzart IP 65 staubdicht und strahlwassergeschützt
- Funktionen: ON / OFF, SET Voreinstellung, ABS / INC Absolut / Inkremental, mm / inch Umschaltung
- Mit Datenausgang
- Batterie LR44, Auto-ON / OFF, Automatisches Ausschalten
- Messflächen hartmetallbestückt
- Inklusive balligem Messaufsatz
- inklusive Einstellmaße (außer Messbereich 0 - 25 mm)
- mit Herstellerzertifikat, vergleichbar DKD Deutschland



NC-Werkzeuge
Reinhold Kwauka
Buchrainweg 69
63069 Offenbach
www.nc-werkzeuge.de
nc-werkzeuge@t-online.de

Tel. 069 84849064
Fax 069 83833707